



KORSHOLM
MUSTASAARI



Korsholmströjan

Korsholmströjan består av ett rektangulärt liv samt ärmar som blir bredare uppåt. Tröjan är rundstickad och ärmhålen är uppklippta. Tröjan stickas nerifrån och upp.

STORLEK

M (38-40)

Tröjans vidd 106 cm och längd 60 cm.

Ärmens vidd 48 cm och längd 50 cm.

GARN

T.ex. Novita Nalle i naturvitt och tre valfria färger.

STICKOR

Rundsticka nr 2: Längd 60 cm

Rundsticka nr 2 ½: Längd 40 cm och 60 cm

Strumpstickor nr 2

STICKFASTHET

I mönsterstickningen 27 maskor och 31 varv = 10 x 10 cm.

Stickornas nummer är endast en rekommendation. Byt till tjockare stickor om du får för många maskor på 10 cm och byt till tunnare stickor om du får för få maskor.

DIAGRAMFÖRKLARING

□ = Naturvitt

▣ = Ljust

⊠ = Mörkare

■ = Mörkast

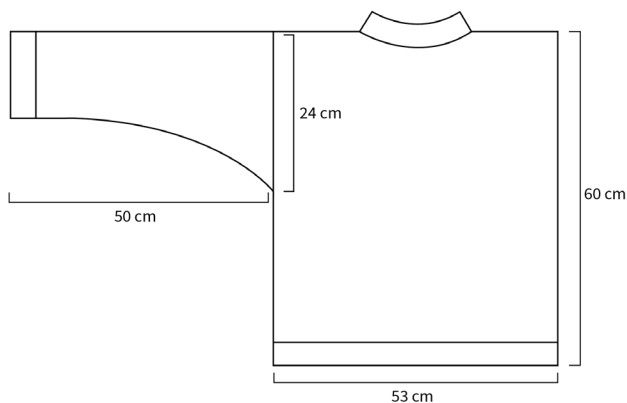

BESKRIVNING

FRAM- OCH BAKSTYCK

Lägg upp 250 maskor på rundsticka nr 2 och sticka resåren med det ljusa garnet (1 rätmaska och 1 avigmaska) i 6 cm.

Byt till rundstickor nr 2 ½ öka 26 m jämt över första varvet och sticka sedan enligt mönstret. Vid varv 169 börjar halsringningen på framstycket. Mask av de mittersta 40 maskorna och därefter 4 x 1 maskor på var sida om de först avmaskade. Vid varv 176 avmaskas de 44 mittersta maskorna på bakstycket och därefter 2 x 1 maskor på var sida om de först avmaskade.

ÄRMAR

Lägg upp 60 maskor på strumpstickor nr 2 och sticka resår med det ljusa garnet (1 rätmaska och 1 avigmaska) i 6 cm.

Byt till rundstickor nr 2 ½ och öka 8 maskor på första mönstervarvet. Öka 2 maskor vart 4:e varv 31 gånger där varvet byts. Sticka 1 rätmaska mellan ökningarna.

ÄRMHÅL OCH MONTERING AV ÄRMEN

Märk noggrant ut tröjans sidor och sy med förstygn längs markeringen 24 cm nedåt. Sy med maskin runt märktråden, först en rak söm och sedan sick-sack söm ovanpå raksömmen (gärna flerstegs sick-sack).

Kontrollera ärmens vidd och ärmhålet innan det klipps upp. Klipp längs märktråden. Sy axelsömmarna. Sy fast ärmerna i ärmhålet.

HALSHÅL

Plocka upp 122 maskor runt halshålet och sticka resår med det ljusa garnet (1 rätmaska och 1 avigmaska) i 8 cm, vik resåren dubbel och sy fast den.

EFTERBEHANDLING

Ånga plagget lätt.

Korsholmströjan

År 1998 firande Korsholm 650 år och för att fira jubileumsåret utlyste vuxeninstitutet tillsammans med kulturbyrån en tävling i att skapa mönster till en ”Korsholmströja”.

Det vinnande bidraget ”Vår natur och näring” komponerades av Anne-Maj Isaksson från Replot.

Hon inspirerades av naturen och i tröjans mönster kan man urskilja gräset och strandstenarna. Havet, horisonten med granskogen. Sädesax och sädesfält med sädesskylar. Stenmuren, ängen och blomsterängen. Ladorna, lövträden och slutligen himlen.

